

Est. 2004  Made in RO
green future
Sleep evolution

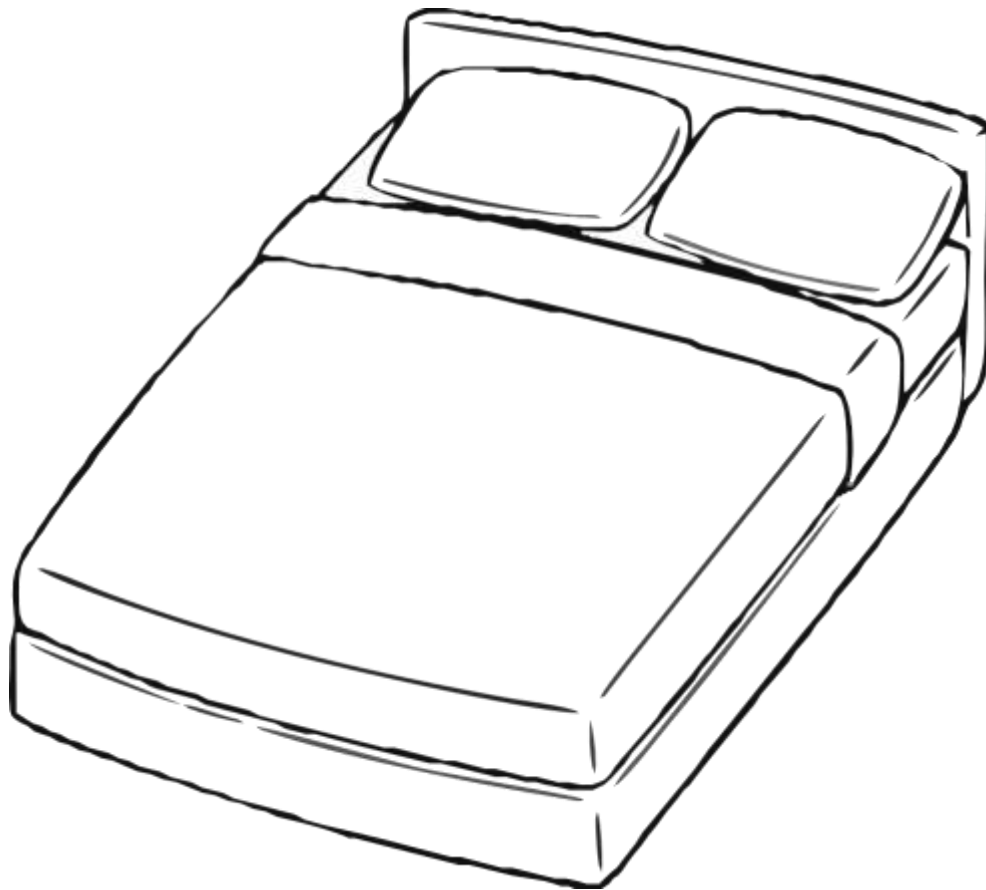

Hogyan kell helyesen mérni egy MATRACOT?

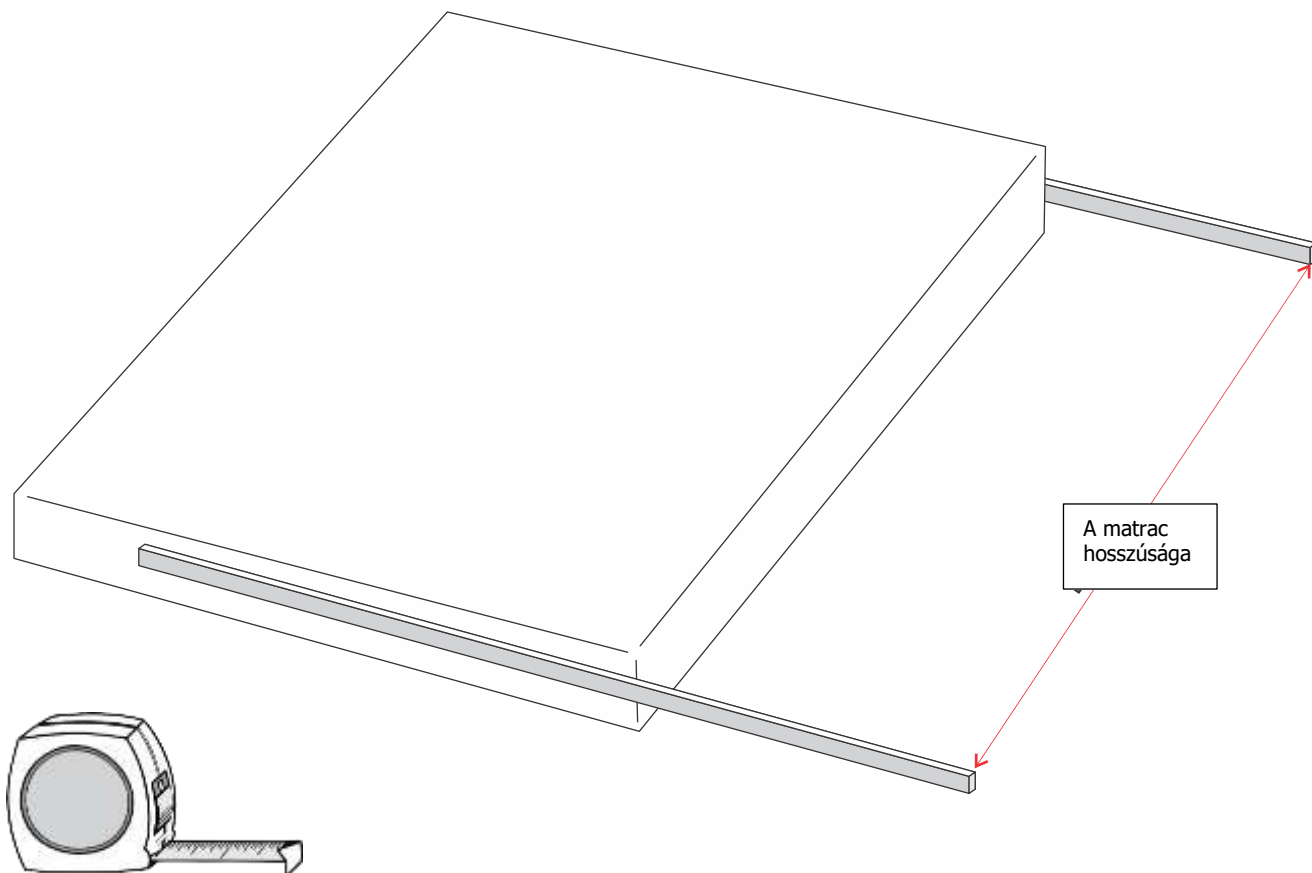

A matrac hosszának és szélességének meghatározását 2 egyszerű lépésben végzheti:

1. Helyezzen 2 rudat, 2 fa lécet vagy bármilyen hosszú és merev tárgyat a matrac végeire. Ezeknek legalább a matrac közepéig kell érniük, hogy a mérés a lehető legpontosabb legyen.
2. Mérje meg egy mérőszalaggal a két tárgy közötti távolságot, és meg fogja kapni a megfelelő oldalméretet.

Mivel a matrac puha és rugalmas anyagból készül, előfordulhat, hogy a matrac hosszában és/vagy szélességében ± 2 cm-es méreteltérés mutatkozik.

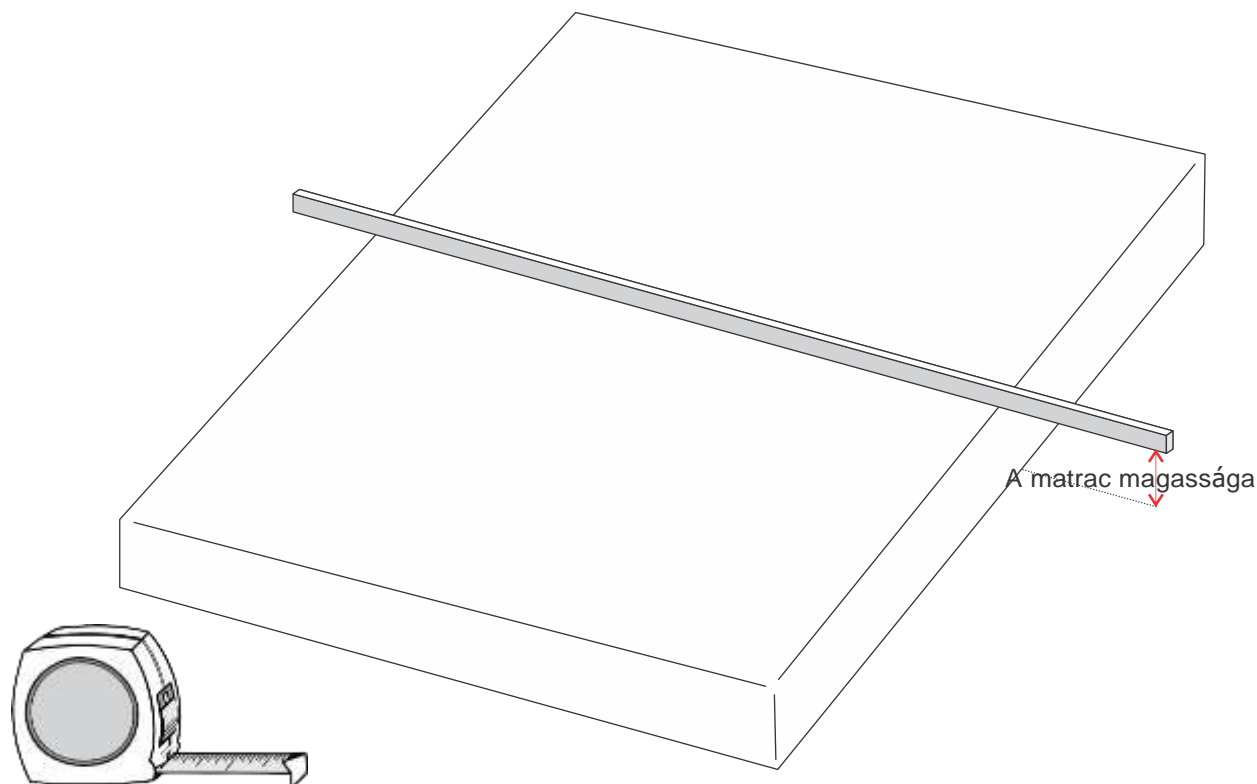

A matrac magasságának a meghatározását 2 egyszerű lépésben végezheti:

1. Helyezze a matracot egy merev felületre. Helyezzen a matracra egy rudat, egy faléctet vagy bármilyen hosszú, merev tárgyat.
2. Mérje meg a távolságot a merev felület aljától a matracon lévő tárgyig egy mérőszalaggal. Az eredmény a matrac magassága.

Mivel a matrac puha és rugalmas anyagból készül, előfordulhat, hogy a matrac magasságában ± 1 cm-es méreteltérések lehetnek.

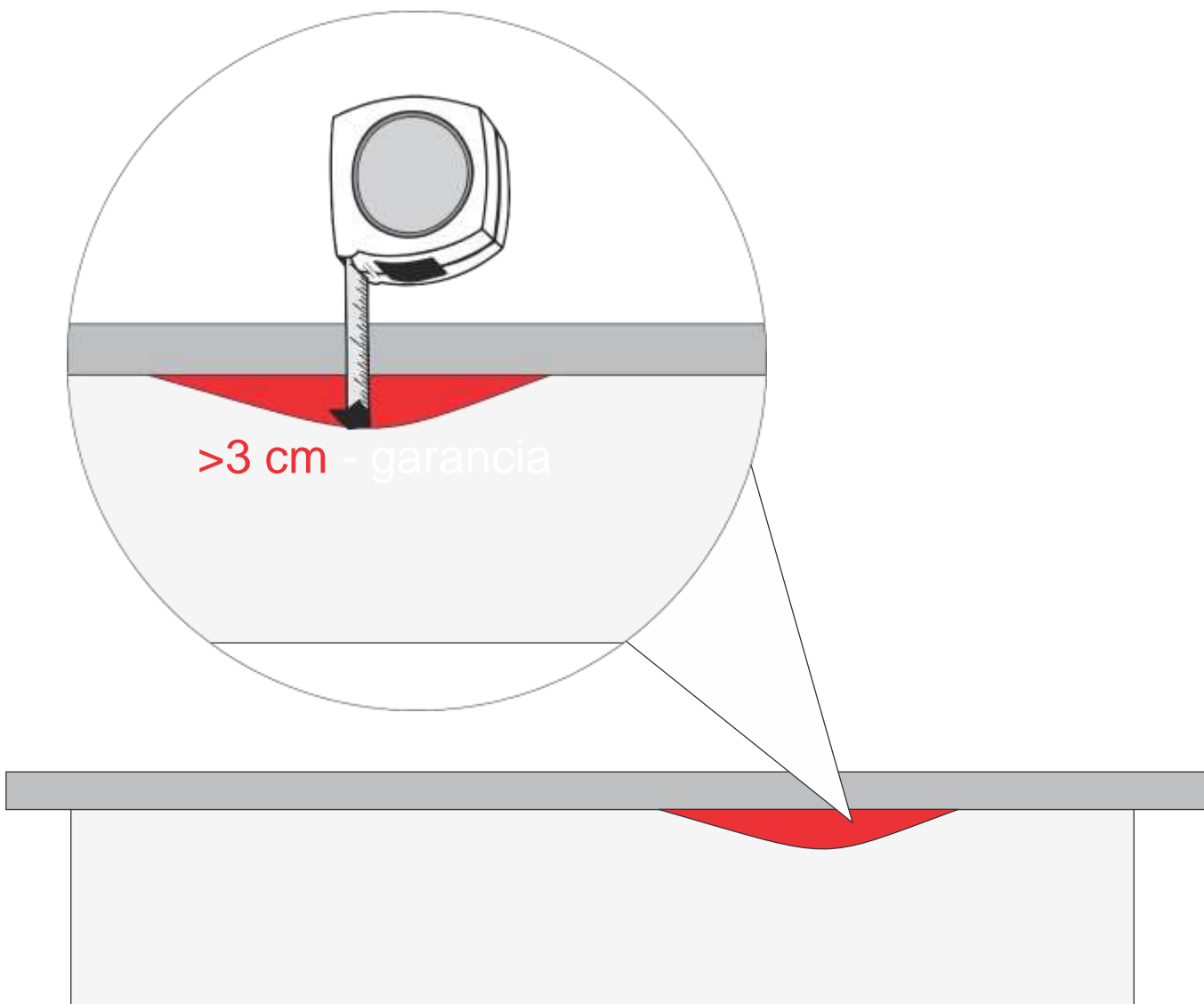

2. Mérje meg a távolságot a mélyedés aljától a matracon lévő tárgyig egy mérőszalaggal. Az eredmény a mélység mérete. Ahhoz, hogy a garancia fedezetet nyújtson a kárigényre, a mélységnek 3 cm-nél nagyobbak kell lennie.